

**HXC** Harry Xavier Corseuil  
 Engenheiro Eletricista  
 Engenheiro de Segurança do Trabalho

CREA/PR: 96676  
 CREA/RS: 69922  
 CREA/SC: 064861-0

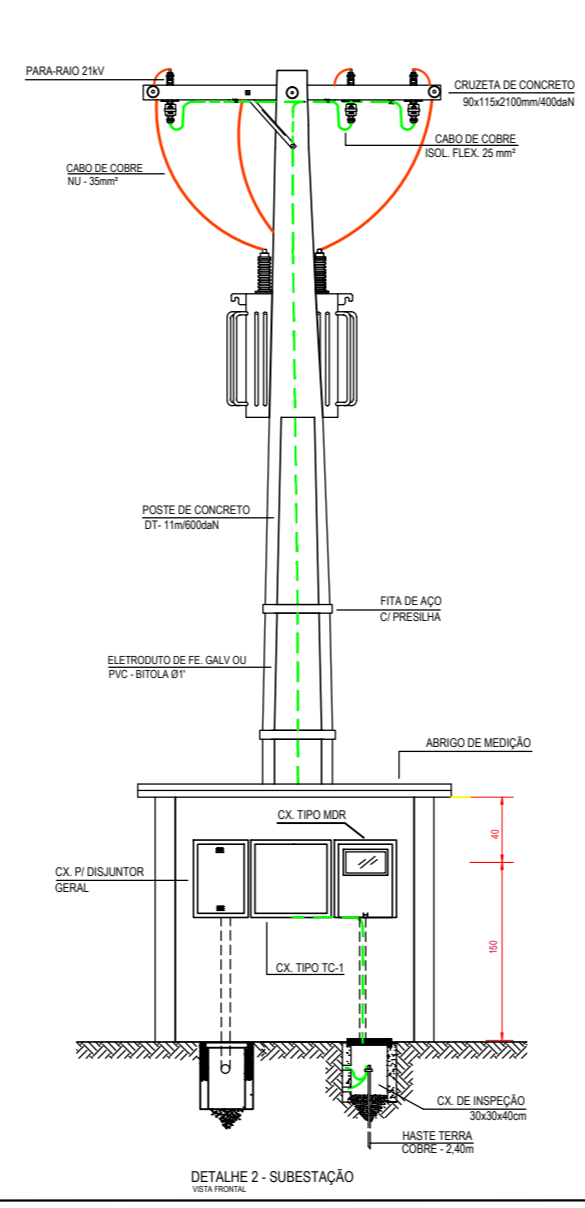
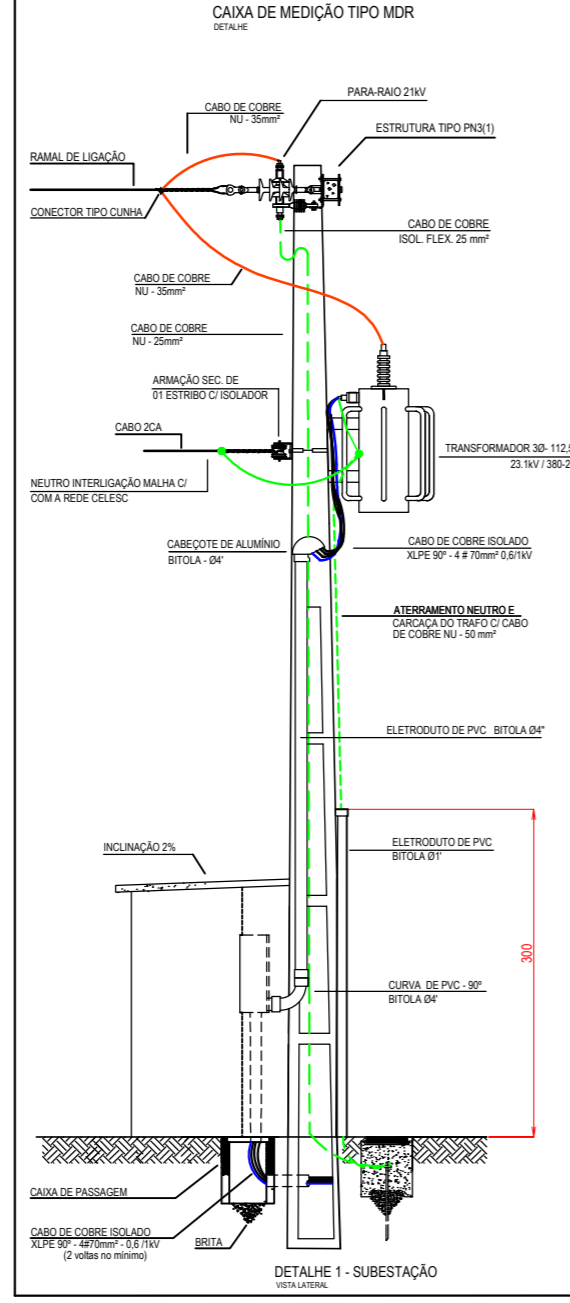
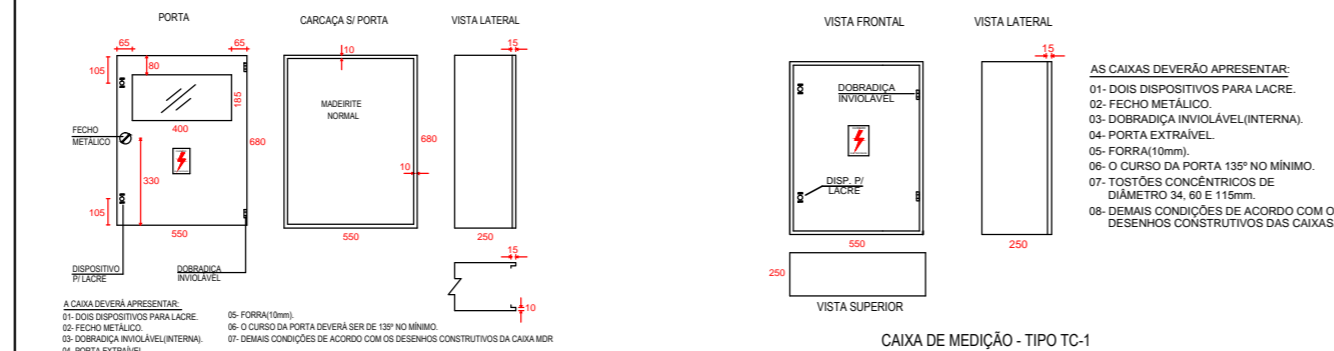
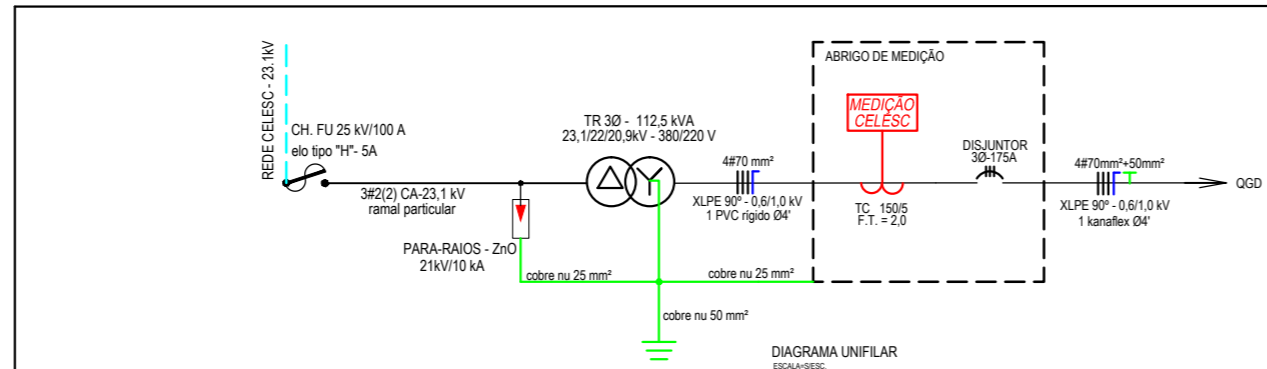

Não existem áreas de preservação permanente (APP), rios, arroios, riachos, açudes ou banhados localizados a menos de 15m ou nas imediações da empresa.

DIREITOS AUTORAIS RESERVADOS (Art. 5 - CF). QUALQUER REPRODUÇÃO, UTILIZAÇÃO OU INFORMAÇÃO A TERCEIROS SEM A PRÉVIA AUTORIZAÇÃO ACARRETARÁ EM SANÇÕES CONFORME LEI FEDERAL Nº 9610/98

PROJETO: <b>INSTALAÇÕES ELÉTRICAS EM MT/BT</b>		Nº Pro.: SEP-05/14
OBRA: INSTALAÇÕES ELÉTRICAS EM MT PARA EST. TRATAMENTO ESGOTO - ETE		
ENDEREÇO: RUA ÂNGELO PELIZZA - CORONEL FREITAS		
RESPONSÁVEL TÉCNICO: Harry Xavier Corseuil	INTERESSADO: PREF. MUN. CORONEL FREITAS CNPJ/MF: 83.021.824/0001-75	
DATA: 21/11/2014	DIGITALIZAÇÃO: Harry	
CONTEÚDO: SUBESTAÇÃO - VISTA FRONTAL SUBESTAÇÃO - VISTA LATERAL DETALHES DAS CAIXAS DIAGRAMA UNIFILAR		ESCALA: s/ escala PRANCHA: <b>SE-2</b>

Rua Cândido Teston, 1252 - apto 501  
 Bairro Centro - Xaxim - SC - 89825-000  
 xavier.harry@brturbo.com.br  
 49 - 9906.6426  
 49 - 3353.5829